



KOJO TECHNOLOGY

車載用 EARTH REINFORCE BOX 『ve-02』のご案内

2018年に発売開始以来、多くの方に高評価を頂いております、車載用ボディアース強化BOX『VE-01：ヴィイー01』がさらなる進化を遂げた新製品『ve-02：ヴィイー02』としてフルモデルチェンジいたします。

ve-02はバーチャルアースBOX：VE-01のコンセプトを継承し、細部に見直しをかけ更なる音質向上を図ったモデルです。



1. 製品名：ve-02（ヴィイー02）
車載用ボディアース強化BOX
（EARTH REINFORCE BOX）
2. 発売日：2021年2月1日（月）
3. 価格：28,000円（税別）
4. JANコード：4573430051417

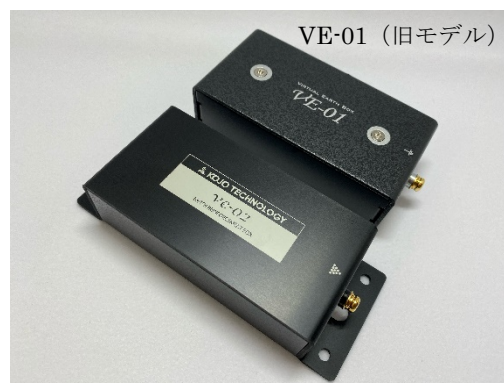

■新開発の Earth Reinforcement BOX : ve-02はVE-01 の基本理念を継承し、素材工像、形状などを一から再検討。装いを改めたばかりでなくフルモデルチェンジで挑みます。

カーオーディオシステムにおいてノイズ対策は最重要課題です。

車の電装系はカーオーディオ機材含め、全てボディを電源のマイナス極として利用されており、エンジン車やハイブリッド車、電気自動車等に多用されるインバータやスイッチング電源などの莫大なノイズ発生源の中にさらされています。車内で発生しているノイズは一般的に高周波成分のものが多く、その高周波ノイズは導体の表面を流れる特性（表皮効果）があります。

ボディ表面積を大きくすることは、高周波に対するインピーダンス（抵抗）値を低減させ、ノイズレベルの低いボディとすることが可能になります。

ホームオーディオで培った仮想アースの多くのノウハウをフル活用し、カーオーディオ用に向けられたアース強化 BOX : ve-01 は、同業界におけるパイオニア製品として誕生しましたが、新開発の「アース強化 BOX : ve-02」はその基本理念を継承しつつ、素材、構造、形状等を一から再検討。装いを改めたばかりでなくフルモデルチェンジとなっております。

<異金属積層構造の再構築>

新開発の「アース強化 BOX : ve-02」は、異金属積層（レイヤ）によるアース強化部の基本概念や外観サイズは VE-01 に同様ですが、レイヤ数の増加並びに 1 枚当たりの表面積をアップ。更には異金属を（密着）積層することに着眼してきた VE-01 に対し、各レイヤ間に 0.5mm のスペースを設け、レイヤ間の面接触を完全回避。

レイヤ部の構造はまるで異金属ハイブリッドによるヒートシンクを模したような形状となっています。

このようにしてve-02に採用された新レイヤ構造は、VE-01と同じ筐体サイズにありながら実に23%の表面積拡大に成功しています。また、音質を大きく左右する異金属プレートの各素材枚数や積層順位を再検討し、繰り返される試聴と構成変更のカットアンドトライにより、VE-01を大きく上回る音質効果となりました。レイヤ構成について、VE-01は「アルミ+銅×5+黄銅（真鍮）×4」という10層構成としておりましたが、ve-02では「銅×5+黄銅（真鍮）×5+ステン（SUS）」という11層構成、ならびに一部素材変更を加え、前述のように各レイヤ間に0.5mmのスペースを設けております。

また本体シャーシの素材、板厚にも変更が施され、ve-01 のトップカバー：スチール(2mm)、ボトムシャーシ：アルミ（1.5mm）から、それぞれアルミ(2mm)、スチール（2mm）に変更されました。これにより装置の低重心化を図り、音質向上の面においても大きく貢献することができました。

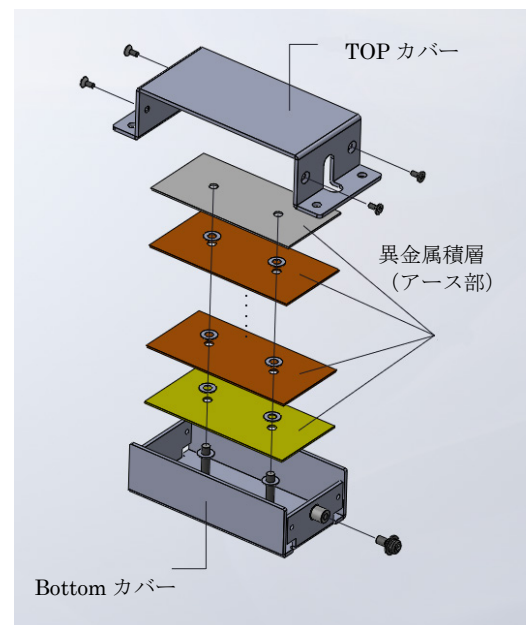

Figure 1 ve-02 構成図

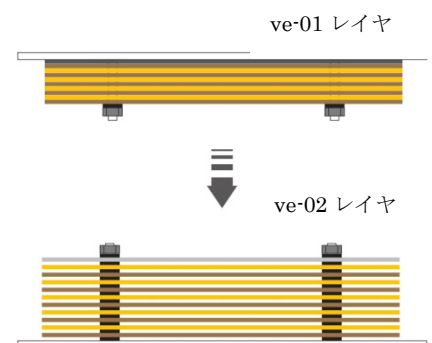

Figure 2 VE-01 と ve-02 のレイヤ比較

＜ve-02 によるシステム拡張＞

ve-02 は各カーオーディオ機材の電源マイナス極（端子）に直接接続するだけで使用可能な他、アンプなどにみられる RCA 空き端子と接続して使用することも可能です。

また既に発売されている新発想コンディショナ、「Pure コンディメンタ：Nve-03」の増設アース極（ADD VE）に ve-02 を接続することで、アース表面積が大幅拡大。カーオーディオの基準電位となるアースが益々安定化され、更なる高音質の領域へと導いてくれます。まさに「ゾーン」突入です。



※ve-02×1 台に対し、オーディオ機器 2 台以上の接続は多重アース（アースループ）を発生させるため、オーディオ機器×1 台：ve-02×1 台をお勧めいたします。

＜音質効果＞

常に進化をもたらす KOJO TECHNOLOGY の音質効果。VE-01 に比較し段違いの音質改善を確認。基本的な効果内容は VE-01 同様 S/N の改善がメインとなりますが、音楽を楽しむもの聴くものにとって、最もハートに届く「おいしい帯域（中・中低域）」に、ふくよかさ、豊かさを備える一方で、S/N の向上による細かな音の再現や、彫の深い輪郭、ステージの広さを感じさせる音場感など、見事な表現力となっております。

音の伸び、艶共に良好で、スケール感あるオーケストラ、はたまた躍動あふれる JAZZ、ロック、POP などもそつなくこなしてくれることでしょう。

〈接続方法〉

「ve-02基本接続方法」 (オーディオ機器との接続)

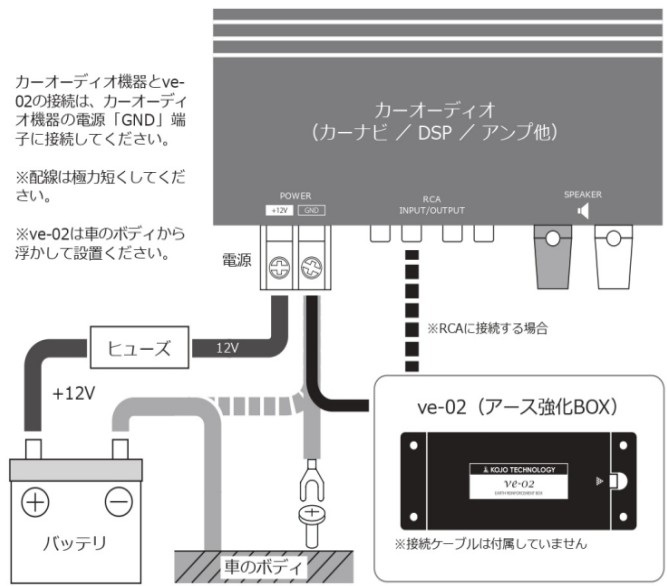

「ve-02応用接続方法」 (Nve-03との接続)

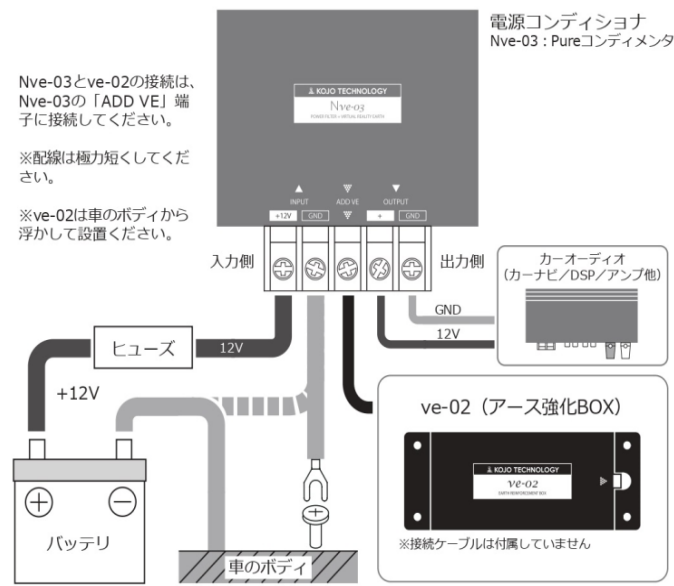

Figure 7 ve-02 の接続方法

〈主な仕様〉

- アース端子：M4 金メッキ
- 外形：W50×H30×D129 [mm]
- 重量：約 570g
- 付属品：保証書

〈推奨アースケーブル〉

Clone シリーズ



Clone1/02 ¥4,800-



Clone1R ¥8,800-



Clone2/02 ¥4,800-

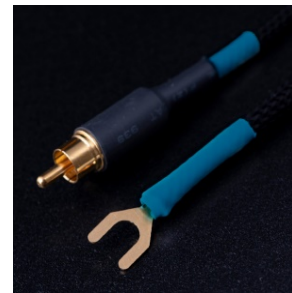

Clone2R ¥8,800-